

NOWY
SYSTEM

GWARANCJA
EFEKTYW-
NOŚCI

SYSTEM MORAD

ML-119

System ścian lamelowych Morad ML-119 jest najnowszym systemem w ofercie MORAD. Cechą charakterystyczną systemu jest maksymalny rozstaw 2000 mm, co umożliwia znaczne obniżenie kosztu całej inwestycji.



- Obniża czasochłonność montażu (mniejsza ilość klipsów)
- Zmniejsza liczbę słupów podkonstrukcji (niższy koszt wykonania podkonstrukcji)
- Ograniczona ilość przebić dachu (mniej kotew, mniej miejsc newralgicznych do uszczelnienia, mniejsze ryzyko nieszczelności)

Budowa i wykończenie

- Lamele w kształcie litery Z

Dostępne kolory:



RAL



Wersja
surowa



Anoda

Specyfikacja techniczna

- Rozstaw lameli: 119 mm
- Przekrój wizualny: 72 %
- Powierzchnia czynna: 61 %
- Max. rozstaw uchwytów: 2000 mm dla 600 Pa
- Standardowa długość sztangi 6000 mm (możliwość tłoczenia na zamówienie)

ML-119

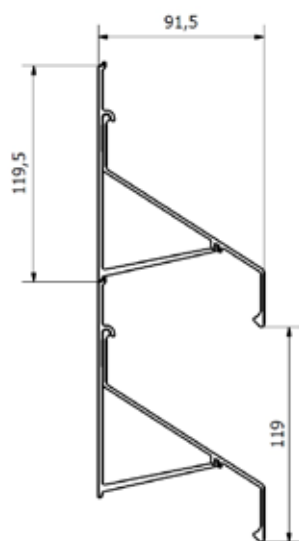

Uchwyt ML-119.02

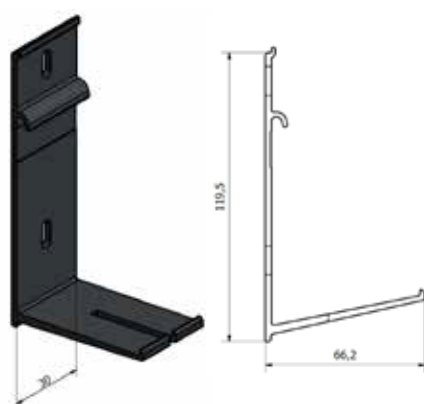

Uchwyt ML-119.03

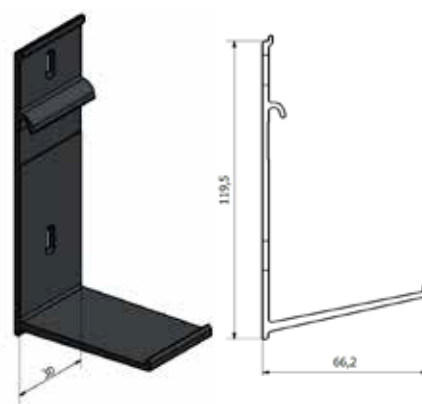

ML-119.15

